

Orgelbänke
Übersicht



orgelzubehoer.de



Orgelbank mit Höhenverstellung

- _ Fertigung in unserer hauseigenen Schreinerei
- _ sehr hochwertige und stabile Ausführung
- _ die besonders stark beanspruchten Teile (FüÙe, Steg, Abstandsklötze und die Vorderkante der Sitzplatte) sind in Massivholz ausgeführt
- _ mit integriertem Notenfach
- _ 2 Größen verfügbar: 1435 x 360 mm (B x T) Innenmaß 1265 mm
1500 x 360 mm (B x T) Innenmaß 1330 mm
- _ Höhenverstellung: 560 bis 760 mm



Orgelbank mit Höhenverstellung + Infrartheizung

- _ Ausführung wie oben aber mit Infrartheizung (unter Notenfach)
- _ Länge der Heizung: 800 mm
- _ Leistung 400W / 230V
- _ 1500 mm Anschlußkabel mit Stecker
- _ der auf dem Foto gezeigte Wärmeparavent ist nicht im Preis enthalten
- _ ein Wärmeparavent ist als optimale Ergänzung ebenfalls bei uns erhältlich



Orgelbank mit geschwungenen Seiten + Höhenverstellung

- _ Fertigung in unserer hauseigenen Schreinerei
- _ sehr hochwertige und stabile Ausführung
- _ die besonders stark beanspruchten Teile (FüÙe, Steg, Abstandsklötze und die Vorderkante der Sitzplatte) sind in Massivholz ausgeführt
- _ mit integriertem Notenfach
- _ 2 Größen verfügbar: 1435 x 360 mm (B x T) Innenmaß 1265 mm
1500 x 360 mm (B x T) Innenmaß 1330 mm
- _ Höhenverstellung: 560 bis 760 mm

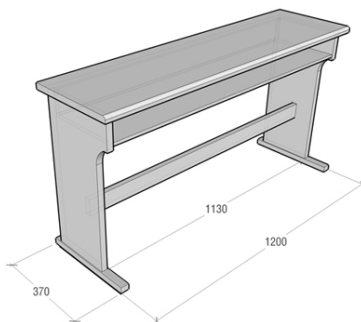

Orgelbank nach Kundenwunsch

Alle Orgelbänke werden in unserer hauseigenen Schreinerei gefertigt. Dadurch sind wir sehr flexibel hinsichtlich der Ausführung der Bänke. Lackierungen nach Farbmuster sind ebenso möglich wie die Anpassung der Abmessungen. Auch die Entwicklung und Produktion einer kompletten Bank nach Ihren Wünschen ist problemlos machbar.

Bitte kontaktieren Sie uns bezgl. eines individuellen Angebots.